

## 50 42721 - Union albue 90° tankgjennomføring

### Beskrivelse

- Albue for veggjennomgang
- Veggtykkelse maks. 5 mm

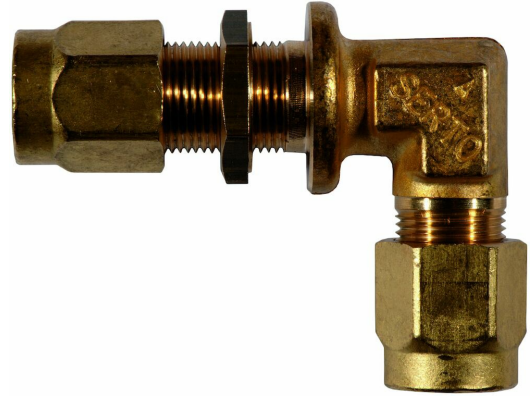

Med forbehold om konstruksjonsendringer og tekniske endringer. Kan endres uten varsel

**GPA Flowsystem A/S**

Regnbueveien 9

NO-1405 Langhus

+47 (0)64-85 68 00

info@gpa.no

gpa.no

## 50 42721 - Union albue 90° tankgjennomføring

### Teknisk spesifikasjon

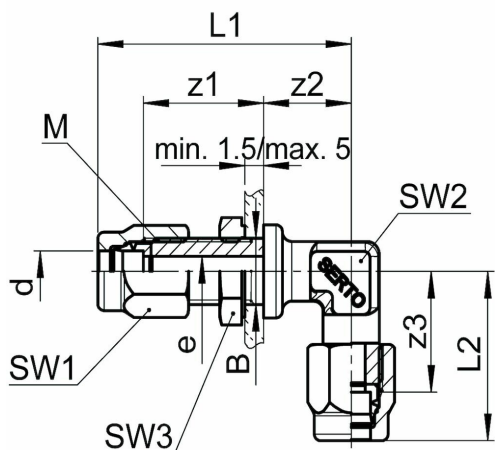

Artikkelnr	d	bar	M	B	SW1/SW2	SW3	L1/L2	e	z1/z2	z3
0182700040	4	100	10 x 1	10	12/10	14	40,5/25,5	3,4	19/14	18
0182700050	5	100	10 x 1	10	12/10	14	40,5/25,5	4	19/14	18
0182700060	6	250	10 x 1	10	12/10	14	40,5/25,5	4,5	19/14	18
0182700080	8	150	12 x 1	12	14/11	17	45/28,5	6,5	20/17	20,5
0182700100	10	125	14 x 1	14	17/17	19	49/33,5	8,5	21/18	23,5
0182700130	13	40	20 x 1,5	20	24/19	27	57/38	11	24,5/20	25,5
0182700140	14	40	20 x 1,5	20	24/19	27	57/38	12	24,5/20	25,5
0182700150	15	40	20 x 1,5	20	24/19	27	57/38	13	24,5/20	25,5
0182700063	6.35	250	10 x 1	10	12/10	14	40,5/25,5	4,5	19/14	18
0182700095	9.52	125	14 x 1	14	17/17	19	49/33,5	8	21/18	23,5
0182700127	12.7	40	20 x 1,5	20	24/19	27	57/38	11	24,5/20	25,5

Med forbehold om konstruksjonsendringer og tekniske endringer. Kan endres uten varsel

#### GPA Flowsystem A/S

Regnbueveien 9  
NO-1405 Langhus  
+47 (0)64-85 68 00  
info@gpa.no  
gpa.no